



POJEMNIKI TYPU SM-110



**ZAKŁAD PRODUKCYJNO-USŁUGOWO-
HANDLOWY**



**JANUSZ KIEDROWSKI
UL. PRZEMYSŁOWA 8, 89-510 BYSŁAW
TEL/FAX (052) 334 98 60, 334 99 07**

POJEMNIKI TYPU PA-1 100

Z KÓŁKAMI JEZDNYMI

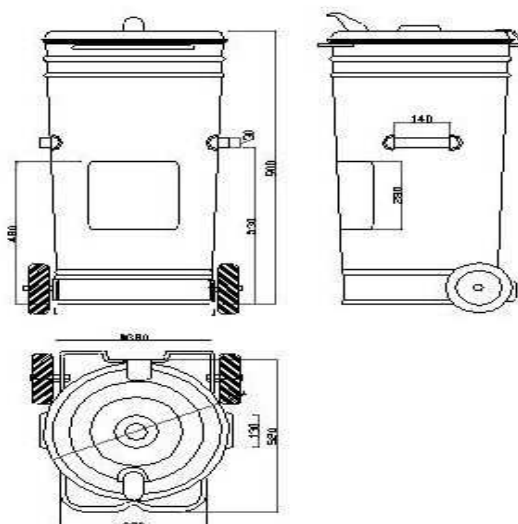

BEZ KÓŁEK JEZDNYCH

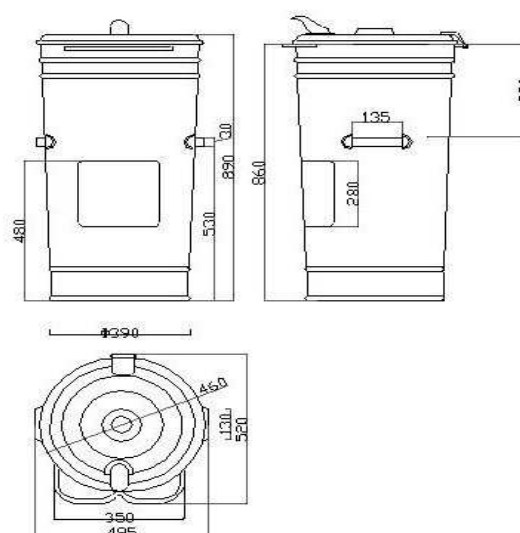

TYP	WYMIARY GABARYTOWE (średnica / wys. / szer.) mm (objętość m ³)	ZASTOSOWANIE:
SM-110	478 / 913 / 840 (0,11)	Materiały sypkie i stałe, odpady rolnicze i przemysłowe